

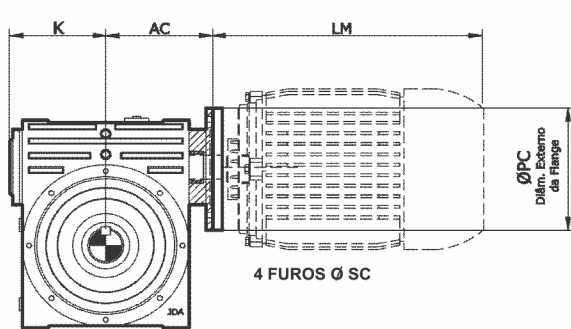

REDUTORES A ROSCA SEM FIM

## FLANGE PARA MOTORES



TIPO C DIN

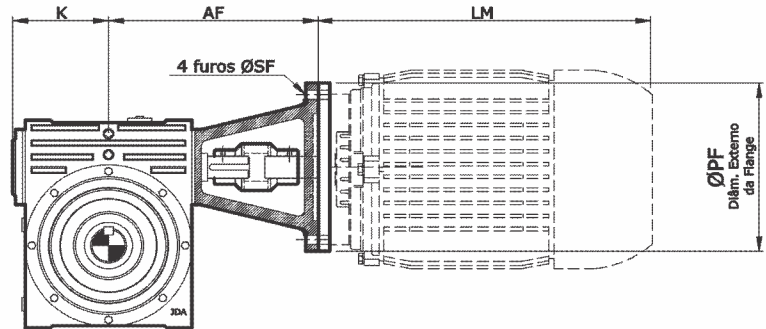

TIPO F OU A

REDUTOR	MOTOR		K	FLANGE C DIN 42677				FLANGE TIPO F				ACOPLAMENTO
	CARCAÇA	LM		TIPO	AC	P C	S C	TIPO	AF	P F	S F	
RV 1	56	158	46	C-080-1	53,5	80	5,5	F-080-1	97	80	10,0	S-1 - 9x11
	63	176,5		C-090-1	55	90	5,5	F-115-1	126	140	10,0	S-1 - 11x11
RV 2	56	158	57	C-080-2	66	80	5,5	-	-	-	-	-
	63	176,5		C-090-2	64	90	5,5	F-115-1	124	140	10,0	S-1 - 11/12
RV 3	71	211	66	C-105-2	68	105	6,5	F-130-2	131	160	10,0	S-1 - 14/12
	63	176,5		C-090-3	77,5	90	5,5	F-115-3	150	140	10,0	S-1 - 11/16
	71	211		C-105-3	78,5	105	6,5	F-130-3	146	160	10,0	S-1 - 14/16
RV 4	80	234	77	C-120-3	87,5	120	6,5	F-165-3	156	200	12,0	S-1 - 19/16
	71	211		C-105-4	87,5	106	6,5	F130-4	166,5	160	10,0	S-1 - 14/20
	80	234		C-120-4	95,5	120	6,5	F165-4	177,5	200	12,0	S-1 - 19/20
RV 5	90	276	96	C-140-4	108,5	140	8,5	F165-4	177,5	200	12,0	S-2 - 24/20
	71	211		C-105-5	104	105	6,5	F-130-5	197	160	10,0	S-2 - 14/24
	80	234		C-120-5	109	120	6,5	F-165-5	220	200	12,0	S-2 - 19/24
RV 6	90	276	112	C-140-5	114	140	8,5	F-165-5	220	200	12,0	S-2 - 24/24
	80	234		C-120-6	121	120	6,5	F-165-6	240	200	12,0	S-3 - 19/28
	90	276		C-140-6	128	140	8,5	F-165-6	240	200	12,0	S-3 - 24/28
RV 7	100/112	327,5	131	C-160-6	130	160	8,5	F-215-6	265	250	15,0	S-3 - 28/28
	90	276		C-140-7	147,5	140	8,5	A-165-7	276,5	200	12,0	S-4 - 24/32
	100/112	327,5		C-160-7	152,5	160	8,5	A-215-7	281,5	250	15,0	S-4 - 28/32
RV 8	132	410,5	160	C-200-7	165,5	200	10,5	A-276-5	280	300	15,0	S-4 - 38/32
	100/112	327,5		C-160-8	179	160	8,5	A-215-8	332	250	15,0	S-4 - 28/38
	132	410,5		C-200-8	186	200	10,5	A-265-8	340	300	15,0	S-4 - 38/38
RV 9	100/112	327,5	186	C-160-9	202	160	8,5	A-215-9	345	250	15,0	S-4 - 28/45
	132	410,5		C-200-9	216	200	10,5	A-265-9	391	300	15,0	S-4 - 38/45
	160	522,5		-	-	-	-	A-300-9	411	350	19,0	S-4 - 42/45
RV 10	100/112	327,5	349	-	-	-	-	A-215-10	420	250	15	-
	132	410,5		C-200-10	269	200	10,5	-	-	-	-	-
	160/180	522,5		-	-	-	-	A-300-10	480	350	19	-

### POSIÇÃO DE SERVIÇO

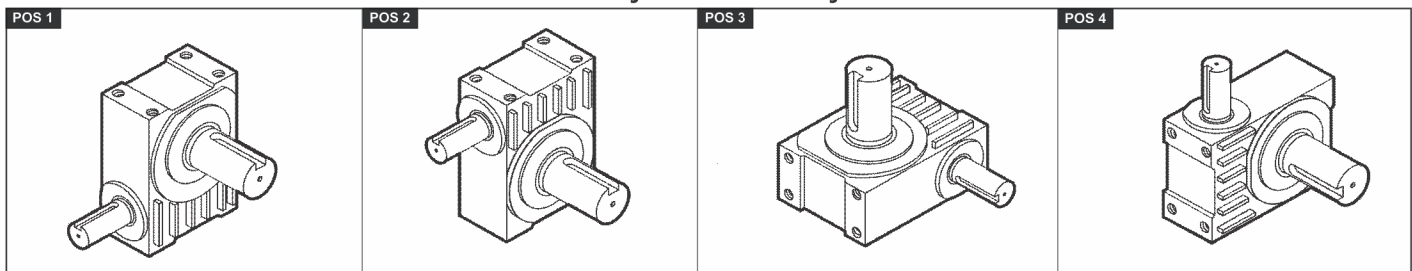

PESO APROXIMADO (Kg)					QUANT. DE ÓLEO (Litros) - ISO VG 220/320/460				
TIPO	REDUTOR	PÉ	BASE	FLANGE	TIPO	POS 1	POS 2	POS 3	POS 4
RV 1	2,0	0,2	0,4	0,1	RV 1	GRAXA	GRAXA	GRAXA	GRAXA
RV 2	4,5	0,3	0,8	0,4	RV 2	0,15	0,2	0,25	0,25
RV 3	6,7	0,6	1,2	0,5	RV 3	0,25	0,4	0,4	0,50
RV 4	10,7	0,9	1,7	0,6	RV 4	0,4	0,5	0,7	0,75
RV 5	18,0	1,5	3,3	1,4	RV 5	0,7	1,0	1,2	1,0
RV 6	28,0	2,5	4,7	1,5	RV 6	1,2	1,8	2,2	2,2
RV 7	45,0	3,5	6,6	2,0	RV 7	1,8	2,5	3,3	3,2
RV 8	71,0	4,4	10	3,0	RV 8	2,5	3	4,5	4
RV 9	115,0	6,2	18	6,0	RV 9	4,5	6	7,5	7
RV 10	240	-	18	8,0	RV 10	10	15	17	17

Dados sujeitos a alteração sem aviso prévio. Atualizado em julho de 2016.